



**STERKE PARTNERS.
SOLIDE TRUCKS.**

FORTENS™

**Verbrandingsmotorische Trucks met Contragewicht
S2.0-3.5FT Fortens Advance / Fortens Advance+**

2 000 – 3 500 kg



Fortens Advance S2.0FT, S2.5FT, S3.0FT, S3.5FT

KARAKTERISTIEKEN		HYSTER		HYSTER		HYSTER		HYSTER		KARAKTERISTIEKEN	
1.1	Fabrikant	S2.0FT		S2.5FT		S3.0FT		S3.5FT		1.1	
1.2	Model	Fortens Advance		Fortens Advance		Fortens Advance		Fortens Advance		1.2	
	Motor/type en -fabrikant	Mazda 2.2L DuraMatch		Mazda 2.2L DuraMatch		Mazda 2.2L DuraMatch		Mazda 2.2L DuraMatch			
	Motor / Aandrijving	ADS trommel		ADS trommel		ADS trommel		ADS trommel			
	Type Remmen	LPG		LPG		LPG		LPG		1.3	
1.3	Aandrijving: batterij, diesel, LPG, elektriciteit	Zittend		Zittend		Zittend		Zittend		1.4	
1.4	Bediening: handmatig, lopend, staand, zittend, orderverzameltruck	2 000		2 500		3 000		3 500		1.5	
1.5	Hefvermogen	500		500		500		500		1.6	
1.6	Lastzwaartepunt	378		378		385		385		1.8	
1.8	Lastafstand	1 430		1 430		1 430		1 430		1.9	
1.9	Wielbasis										
GEWICHT		3 555		3 910		4 462		4 810		2.1	
2.1	Ledig gewicht	4 682	688	5 371	807	6 213	971	6 890	1 095	2.2	
2.2	Asbelasting met last voor/achter	1 618	1 937	1 542	2 369	1 595	2 868	1 501	3 309	2.3	
2.3	Asbelasting zonder last voor/achter	V		V		V		V		3.1	
WIELEN EN BANDEN		21,00 x 8 - 15		21,00 x 8 - 15		21,00 x 8 - 15		21,00 x 9 - 15		3.2	
3.1	Banden: L=lucht, V=cushion, SE=volrubberbanden	16,00 x 6 - 10,5		16,00 x 6 - 10,5		16,00 x 6 - 10,5		16,00 x 6 - 10,5		3.3	
3.2	Banden, afmetingen voor	2X	2	2X	2	2X	2	2X	2	3.5	
3.3	Banden, afmetingen achter	929		929		929		929		3.6	
3.5	Wielen, aantal voor/achter (x = aangedreven)	914		914		914		914		3.7	
3.6	Spoorbreedte, voor	5		5		5		5		4.1	
3.7	Spoorbreedte, achter	5		5		5		5		4.2	
AFMETINGEN		2 135		2 135		2 185		2 185		4.3	
4.1	Tilthoek hefmast $\alpha =$ voor / $\beta =$ achter	100		100		100		100		4.4	
4.2	Hoogte hefmast, ingeschoven conditie	3 250		3 250		3 155		3 155		4.5	
4.3	Vrije heffing \uparrow	3 845		3 845		3 850		3 850		4.7	
4.4	Hefhoogte \uparrow	2 128		2 128		2 128		2 128		4.8	
4.5	Hoogte hefmast, uitgeschoven \uparrow	1 024		1 024		1 024		1 024		4.12	
4.7	Hoogte beschermkap \blacksquare	300		300		300		300		4.19	
4.8	Stoelhoogte \circ	3 226		3 280		3 356		3 406		4.20	
4.12	Hoogte koppeling	2 226		2 280		2 356		2 406		4.21	
4.19	Totale lengte	1 070	1 242	1 070	1 242	1 108	1 242	1 158	1 242	4.22	
4.20	Lengte tot voorzijde standaard vorken	40	100	1 000	40	100	1 000	50	125	1 000	4.23
4.21	Breedte totaal – standaard / extra brede banden	II A		II A		III A		III A		4.24	
4.22	Vork afmetingen	980		980		980		980		4.31	
4.23	Vorkenbord volgens DIN 15173 Klasse A/B	89		89		89		89		4.32	
4.24	Breedte vorkenbord \bullet	125		125		125		125		4.33	
4.31	Bodemvrijheid onder de mast, met last	3 633		3 683		3 763		3 825		4.34	
4.32	Bodemvrijheid, midden van wielbasis	3 766		3 816		3 893		3 952		4.35	
4.33	Breedte gangpad met pallets 1 000 mm x 1 200 mm breed \blacklozen	1 950		2 000		2 066		2 119		4.36	
4.34	Breedte gangpad met pallets 800 mm x 1 200 mm in lang \blacklozen	52		52		33		8			
4.35	Buitenste draaicirkel	16,9		16,6		16,9		16,6		5.1	
4.36	Binnenste draaicirkel	0,56	0,57	0,56	0,57	0,49	0,50	0,49	0,50	5.2	
PRESTATIES		0,50	0,44	0,50	0,44	0,52	0,45	0,52	0,45	5.3	
5.1	Rijsnelheid met/zonder last	17 800	9 600	17 600	8 800	17 400	8 400	20 100	7 600	5.5	
5.2	Hefnelheid met/zonder last	21 280	9 600	21 100	8 800	21 000	8 400	20 800	7 600	5.6	
5.3	Daalsnelheid met/zonder last	23,0	23,0	18,0	18,0	16,0	16,0	14,0	14,0	5.7	
5.5	Trekkracht met/zonder last @ 1.6 km/h	35,0	29,3	29,0	23,5	24,7	19,9	21,8	16,5	5.8	
5.6	Max. Trekkracht met/zonder last	Hydraulisch		Hydraulisch		Hydraulisch		Hydraulisch		5.10	
5.7	Klimvermogen met/zonder last @ 4.8 km/h \uparrow										
5.8	Klimvermogen met/zonder last @ 1.6 km/h \uparrow										
5.10	Bedrijfsrem										
MOTOR		Mazda F2		Mazda F2		Mazda F2		Mazda F2		7.1	
7.1	Motor fabrikant / type	38,0		38,0		38,0		38,0		7.2	
7.2	Motor vermogen volgens ISO1585 / DIN 6271	2 700		2 700		2 700		2 700		7.3	
7.3	Maximaal toerental	4	2 184	4	2 184	4	2 184	4	2 184	7.4	
7.4	Aantal cilinders/cilinderinhoud	Automatisch		Automatisch		Automatisch		Automatisch		8.1	
DIVERSEN		0-155		0-155		0-155		0-155		8.2	
8.1	Besturing aandrijving	62		62		62		62		8.3	
8.2	Werkdruk voor voorzetaaratuur	82		82		82		82		8.4	
8.3	Volumestroom olie voor voorzetaaratuur \uparrow	105		105		105		105			
8.4	Gemiddeld geluidsniveau bij bestuurder, op oorhoogte (Lpaz) \diamond	Pen		Pen		Pen		Pen		8.5	
8.5	Gegarandeerd geluidskracht 2000/14/EC (Lwaz)										
8.5	Type trekhaak										

Specificatie van data is op basis van VDI 2198

Truck en gewicht:

Bovengenoemde gewichten (regel 2.1) zijn gebaseerd op de volgende specificaties:

Complete truck met 3 290 mm (S2.0-2.5FT) / 3 205 mm (S3.0-3.5FT) 2-traps lfl mast, standaard vorkenbord met lastbeschermrek en vorken met een lengte van 1 000 mm, e-hydraulics, beschermkap en standaard cushion aandrijf- en stuurbanden.

Mast en capaciteits informatie

Aangegeven getallen zijn van toepassing op een standaard heftruck. In geval van afwijkingen t.o.v. standaard kunnen deze getallen aan verandering onderhevig zijn. Neemt u contact op met uw dealer voor verdere informatie.

Masten S2.0-2.5FT

	Maximale vorkhoogte (mm)	Kantelhoek achterwaarts	Max. hoogte hefmast ingeschoven (mm)	Max. hoogte hefmast uitgeschoven (mm)	Vrije hefhoogte (bovenkant vorken) (mm)
2-traps met beperkte vrije hefhoogte	3 290	5°	2 135	4 515 ❖	140 ▽
	4 830	5°	2 985	6 055 ❖	140 ▽
2-traps met volledige vrije hefhoogte	3 300	5°	2 135	4 525 ❖	1 575 ▽
3-traps met volledige vrije hefhoogte	4 950	5°	2 135	6 170 ❖	1 595 ▽
	5 550	5°	2 385	6 770 ❖	1 845 ▽
	6 000	5°	2 585	7 220 ❖	2 045 ▽

Masten S3.0-3.5FT

	Maximale vorkhoogte (mm)	Kantelhoek achterwaarts	Max. hoogte hefmast ingeschoven (mm)	Max. hoogte hefmast uitgeschoven (mm)	Vrije hefhoogte (bovenkant vorken) (mm)
2-traps met beperkte vrije hefhoogte	3 205	5°	2 185	4 435 ❖	150 ▽
	3 310	5°	2 235	4 535 ❖	1 590 ▽
3-traps met volledige vrije hefhoogte	4 765	5°	2 235	5 995 ❖	1 605 ▽
	4 915	5°	2 285	6 145 ❖	1 655 ▽
	5 965	5°	2 735	7 195 ❖	2 105 ▽

S2.0-3.5FT Netto hefvermogen kg 500 mm lastzwaartepunt

	Cushion banden									
	Maximale vorkhoogte (mm)	Zonder sideshift		Met integrale sideshift		Maximale vorkhoogte (mm)	Zonder sideshift		Met integrale sideshift	
		S2.0FT	S2.5FT	S2.0FT	S2.5FT		S3.0FT	S3.5FT	S3.0FT	S3.5FT
2-traps met beperkte vrije hefhoogte	3 290	2 000	2 500	2 000	2 500	3 205	3 000	3 360	2 990	3 310
	4 830	1 920	2 410	1 910	2 400	3 705	3 000	3 310	2 970	3 270
2-traps met volledige vrije hefhoogte	3 300	2 000	2 500	2 000	2 500	3 310	3 000	3 360	2 980	3 310
3-traps met volledige vrije hefhoogte	4 950	1 900	2 390	1 890	2 370	4 765	2 890	3 380	2 840	3 330
	5 550	1 800	2 270	1 770	2 240	4 915	2 860	3 350	2 810	3 300
	6 000	1 710	2 180	1 680	2 140	5 965	2 110	1 870	2 160	1 910

S2.0-3.5FT Netto hefvermogen kg 600 mm lastzwaartepunt

	Cushion banden									
	Maximale vorkhoogte (mm)	Zonder sideshift		Met integrale sideshift		Maximale vorkhoogte (mm)	Zonder sideshift		Met integrale sideshift	
		S2.0FT	S2.5FT	S2.0FT	S2.5FT		S3.0FT	S3.5FT	S3.0FT	S3.5FT
2-traps met beperkte vrije hefhoogte	3 290	1 900	2 350	1 820	2 260	3 205	2 820	3 280	2 700	3 140
	4 830	1 800	2 250	1 720	2 160	3 705	2 810	3 270	2 680	3 120
2-traps met volledige vrije hefhoogte	3 300	1 890	2 350	1 810	2 250	3 310	2 810	3 280	2 690	3 140
3-traps met volledige vrije hefhoogte	4 950	1 780	2 220	1 700	2 130	4 765	2 680	3 140	2 560	3 000
	5 550	1 670	2 100	1 600	2 020	4 915	2 650	3 110	2 530	2 980
	6 000	1 580	2 010	1 510	1 930	5 965	2 110	1 870	2 160	1 910

Opmerking Voor capaciteitsberekeningen met alternatieve truckspecificaties anders dan in de bovengenoemde tabellen, neemt u contact op met uw Hyster dealer.

Netto capaciteit is gebaseerd op een vertikaal geplaatste mast met standaard of sideshift vorkenbord, en bij vorken met een nominale lengte. Voor masten met een hogere lengte die in de tabel zijn aangeduid als high lift, kan de capaciteit afwijken. Afhankelijk van het type banden of spoorbreedte kan de capaciteit gereduceerd zijn en een breed spoor of een gelimiteerde back tilt nodig zijn.

Truck afmetingen

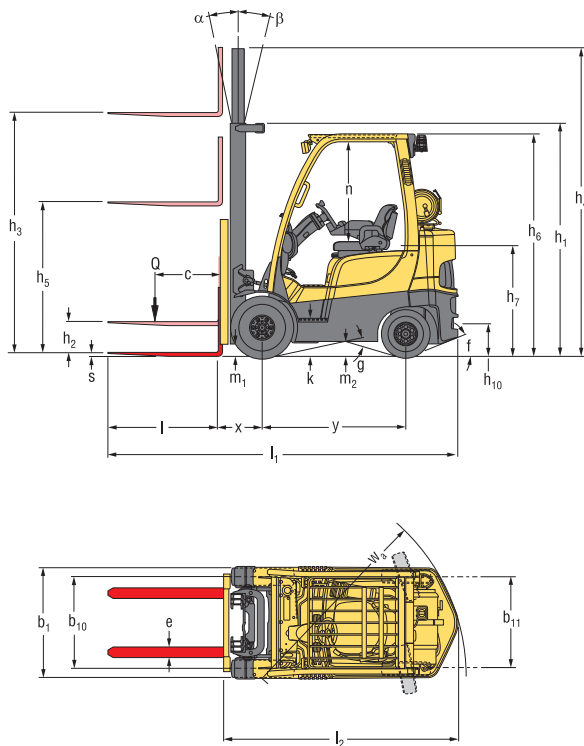

= Zwaartepunt van de truck zonder last

$Ast = W_a + x + l_6 + a$ (zie regels 4.33 en 4.34)

a = Minimale vrije ruimte

(V.D.I. norm = 200 mm BITA richtlijn = 300 mm)

l_6 = Lengte van de last

Model

Afmetingen (mm)

	S2.0FT	S2.5FT	S3.0FT	S3.5FT
f	50%	45%	39%	39%
g	33,3°	33,3°	33,3°	33,3°
k	350	350	350	350
n	1 067	1 067	1 067	1 067

Netto hefvermogen

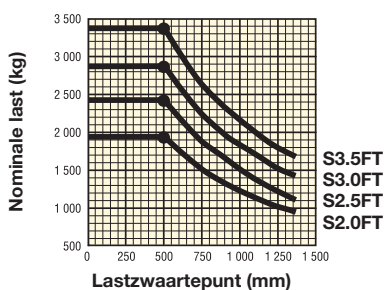

Lastzwaartepunt

Afstand vanaf voorzijde vorken tot lastzwaartepunt.

Netto last

Gebaseerd op duplex mast tot 4 350 mm (S2.0-2.5FT) of 4 170 mm (S3.0-3.5FT), hoogte.

OPMERKING:

De technische gegevens worden beïnvloed door de uitvoering en de conditie van de heftruck applicatie alsmede van de grondoppervlakte condities. Neem contact op met uw dealer indien deze specificaties kritisch blijken te zijn danwel dat u specifieke vragen heeft omtrent uw specifieke procesomstandigheden (o.a. terrein condities, inzet).

- ¶ Bodem zijde (onderkant) van de vorken
- ✦ Zonder lastbeschermrek
- h_6 tolerantie ca 5 mm
- Volledig geveerde stoel in ingedrukte positie
- I.g.v. geen lastbeschermrek verminder met 32 mm
- ◆ De gangpadbreedte (regels 4.33 en 4.34) is gebaseerd op de V.D.I.-normberekening zoals in de tekening aangegeven. De British Industrial Truck Association beveelt aan om voor de totale gangbreedte (maat a) 100 mm extra vrije ruimte aan te houden, voor extra manoeuvreerruimte aan de achterzijde van de truck.
- † Klimvermogen bij een helling (regels 5.7 en 5.8) wordt alleen vermeld om het trekvermogen te kunnen vergelijken. Het is echter niet bedoeld om de heftruck op deze wijze in te zetten. Volg de instructies in de bedieningshandleiding voor het gebruik van de heftruck op hellingen.
- ⊞ Variabel
- ◇ Geluidsniveau volgens de testmethode en gewogen metingen zoals vastgesteld in EN12053
- ☎ Neemt u contact op met uw Hyster heftruck dealer

Masttabellen:

- ❖ Met lastbeschermrek
- ▽ Zonder lastbeschermrek
- Breedspoor of dubbele aandrijfbanden is benodigd

Opmerking

Wees voorzichtig met het werken met geheven vorkenbord en/of last. De heftruckstabiliteit is dan minder. Het is van belang de kanteling van de mast bij geheven last tot een minimum te beperken. De chauffeur dient hiervoor opgeleid te zijn en de instructies in de bedieningshandleiding strikt op te volgen.

Hyster behoudt zich het recht voor de zonder enige vorm van kennisgeving te wijzigen. Let op: afgebeelde heftrucks kunnen optionele apparatuur bevatten.

CE Veiligheid:

Deze truck voldoet aan de huidige CE eisen.

Productuitvoeringen

De Hyster Fortens™ serie is ontwikkeld om te voldoen aan uiteenlopende behoeften van klanten en business needs voor diverse applicaties.

De S2.0-3.5FT serie is verkrijgbaar in verschillende uitvoeringen, met keuze uit diverse aandrijfcombinaties om te voldoen aan de applicatie-eisen. Elke configuratie biedt u een verbeterde efficiëntie, uitstekende betrouwbaarheid, lage exploitatiekosten en eenvoudig onderhoud.

Model / Bundel	S2.0FT			S2.5FT		
LPG	Motor	Transmissie	Remmen	Motor	Transmissie	Remmen
Fortens Advance	Mazda 2.2l	DuraMatch™ Electronic 1 versnelling	ADS trommel	Mazda 2.2l	DuraMatch™ Electronic 1 versnelling	ADS trommel
Fortens Advance+	GM 2.4l	DuraMatch™ Electronic 1 versnelling	ADS trommel	GM 2.4l	DuraMatch™ Electronic 1 versnelling	ADS trommel

Model / Bundel	S3.0FT			S3.5FT		
LPG	Motor	Transmissie	Remmen	Motor	Transmissie	Remmen
Fortens Advance	Mazda 2.2l	DuraMatch™ Electronic 1 versnelling	ADS trommel	Mazda 2.2l	DuraMatch™ Electronic 1 versnelling	ADS trommel
Fortens Advance+	GM 2.4l	DuraMatch™ Electronic 1 versnelling	ADS trommel	GM 2.4l	DuraMatch™ Electronic 1 versnelling	ADS trommel

Zie prijslijst voor de volledige opties en configuraties.

Productkenmerken

De Fortens Advance en Fortens Advance+ modellen hebben een elektronische **DuraMatch™ transmissie** met onderstaande kenmerken:

- **Auto Deceleration System** vermindert de trucksnelheid wanneer het gaspedaal wordt losgelaten en brengt de heftruck uiteindelijk volledig tot stilstand, wat de levensduur van de remmen aanzienlijk helpt te verlengen. Bovendien helpt deze functie de bestuurder bij het positioneren van de heftruck voor een lading. Er zijn 10 ADS-instellingen, die door een servicetechnicus kunnen worden geprogrammeerd via het dash display. Deze zorgen voor verschillende remeigenschappen, van zeer geleidelijk tot abrupt, om aan te sluiten op de behoeften van de applicatie.
- **Controlled Power Reversal**; Pacesetter VSM™ regelt de transmissie om te zorgen voor vloeiende rijrichtingsveranderingen. VSM verlaagt het motortoerental om de motor langzamer te laten lopen, initieert ADS om de heftruck tot stilstand te brengen, verandert automatisch de richting van de transmissie en verhoogt het motortoerental om de trucksnelheid te verhogen. Het systeem zo goed als elimineert wielspin en voorkomt schokken op de transmissie, waardoor de levensduur van de banden aanzienlijk wordt verlengd. Evenals ADS kan dit systeem door een servicetechnicus worden geprogrammeerd via het dash display, met instellingen van 1 tot en met 10, om aan te sluiten op de behoeften van de applicatie.
- **Gecontroleerd terugrollen op hellingen.** De transmissie regelt de mate van terugrollen op een helling als de rem en het gaspedaal worden losgelaten en zorgt voor een uitstekende beheersbaarheid op hellingen en vermindert bestuurdersvermoeidheid.

De transmissie past bij 2 beschikbare radiatoren met aluminium kern en een onovertroffen tunnelvormig contragewicht die gekoppeld is aan een „pusher“ type ventilator om de beste koeling in de industrie te verschaffen.

Alle aandrijflijnen worden gecontroleerd, beschermd en aangestuurd door de **Pacesetter™ VSM**, een onboard computer met CANbus communicatie.

Met dit systeem kunnen de prestaties van de truck worden afgesteld en geoptimaliseerd en tevens worden de belangrijkste truckfuncties gemonitord. Hierdoor is diagnose eenvoudig en snel, downtime minimaal en onderdelen wisselen wordt beperkt.

Probleemloos hydraulisch systeem met O-ring aansluitingen voorkomen lekkage en verhogen de betrouwbaarheid.

Niet-mechanische Hall-effect sensoren en schakelaars zijn gemonteerd en ontworpen om langer mee te gaan dan de truck.

Het bestuurderscompartiment voorziet in de beste **Ergonomie** voor maximaal bestuurderscomfort.

- De ruimte voor de bestuurder is vergroot, dankzij de nieuw ontworpen bestuurdersbeschermer en aanzienlijk meer vloerruimte.
- De eenvoudige 3-puntsopstap heeft een open instap met een hoogte van slechts 35 cm.
- De geïsoleerde aandrijflijn voorkomt trillingen.
- De verstelbare armleuning met de TouchPoint™ of TouchControl™ e-hydraulische bediening, beweegt mee met de stoelverstelling.
- De achteruitrijhendel met claxon maakt achteruit rijden eenvoudig.
- De traploos verstelbare stuurkolom, het stuurwiel met 30 cm doorsnede met draaiknop en de volledig gevederde stoel verbeteren het bestuurderscomfort.

De Hyster Fortens is eenvoudig en snel te **onderhouden**.

- Volledige toegang van kap tot tegengewicht en eenvoudige layout van bedrading en hydraulische leidingen, geeft een betere toegang tot de component, waardoor de servicetijd voor ongeplande reparaties en downtime omlaag gaan.
- Snelle, kleurcodeerde dagelijkse controles en diagnoses kunnen via het dashboard worden uitgevoerd.
- Vervangen van koelvloeistof en hydraulische olie naar 4 000 uur dragen ook bij aan het verminderen van downtime.

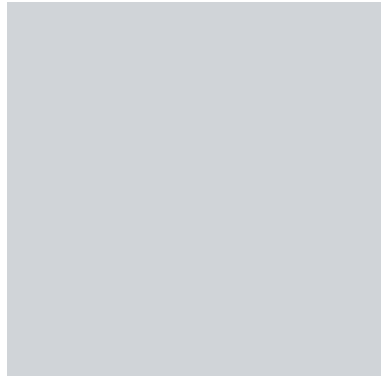

Sterke Partners, Solide Trucks voor Veeleisende Toepassingen, Overal.

Hyster heeft een complete range van magazijntrucks, verbrandingsmotorische- en elektrische trucks, container handlers en reachstackers.

Hyster is meer dan alleen een heftruckleverancier. Hyster wil een all-round partner zijn, die oplossingen biedt voor alle facetten op het gebied van intern transport:

Of het nu gaat om professioneel advies over het beheer van uw truckpark, volledige onderhoudsdiensten door vakbekwame technici of betrouwbare onderdelenlevering - op Hyster kunt u altijd rekenen.

Door ons uitgebreide netwerk van ervaren dealers bent u altijd verzekerd van deskundige, snelle service, op elke locatie. Bij onze dealers kunt u terecht voor advies over het meest kosteneffectieve financieringspakket en efficiënt beheerde onderhoudsprogramma's die u optimaal rendement bieden. Hyster biedt oplossingen voor al uw behoeften op het gebied van intern transport, zodat u zich kunt concentreren op het succes van uw onderneming, nu en in de toekomst.



Hyster Europe, Flagship House, Reading Road North, Fleet, Hants GU51 4WD, Engeland.

Tel: +44 (0) 1252 810261 Fax: +44 (0) 1252 770702

Email: info@hyster.co.uk <http://www.hyster.co.uk>

Een divisie van NACCO Materials Handling Limited.

Hyster®, **HYSTER**®, Vista® en Monotrol® zijn handelsmerken van Hyster Company in de Verenigde Staten en bepaalde andere landen. ™, Fortens™, Pacesetter VSM™, DuraMatch™, DuraMatch Plus™, TouchPoint™, TouchControl™, EZXchange & HSM™ zijn handelsmerken van Hyster Company in de Verenigde Staten en bepaalde andere landen.

