



**STERKE PARTNERS.
SOLIDE TRUCKS.**

Meelooppallettruck met AC-motor P2.0HL

2 000 kg @ 600 mm



P2.0HL

KARAKTERISTIEKEN	1.1	Fabrikant	
	1.2	Model	
	1.3	Aandrijving: batterij, diesel, LPG, elektriciteit	
	1.4	Bediening: handmatig, lopend, staand, zittend, orderverzameltruck	
	1.5	Hefvermogen/Netto last	Q (kg)
		Hefvermogen/capaciteit bij gebruik van hefcylinder	Q (kg)
		Hefvermogen/capaciteit bij gebruik van initiele lift	Q (kg)
	1.6	Lastzwaartepunt	c (mm)
	1.8	Last afstand \bigcirc	x (mm)
1.9	Wielbasis \bigcirc	y (mm)	

HYSTER		
P2.0HL		1.1
Batterij		1.2
Lopend		1.3
2 000		1.4
700		1.5
2 000		
600		1.6
906		1.8
1 380		1.9

GEWICHT	2.1	Ledig gewicht (inclusief batterij)	kg
	2.2	Asbelasting met last voor/achter	kg
	2.3	Asbelasting zonder last voor/achter	kg

615		2.1
780	1 835	2.2
440	175	2.3

WIELEN EN BANDEN	3.1	Banden: rubber, polyurethaan, Vulkollan voor/achter	
	3.2	Banden, afmetingen voor	
	3.3	Banden, afmetingen achter	
	3.4	Extra wielen (afmetingen)	
	3.5	Wielen, aantal voor/achter (x = aangedreven)	
	3.6	Spoorbreedte, voor	b ₁₀ (mm)
	3.7	Spoorbreedte, achter	b ₁₁ (mm)

Poly/Vulkollan		3.1
Ø 230 x 75		3.2
Ø 85 x 74		3.3
Ø 100 x 40		3.4
1x+2	4	3.5
470		3.6
375		3.7

AFMETINGEN	4.4	Hefhoogte	h ₃ (mm)
	4.6	Hefhoogte basisarmen/vorken	h ₅ (mm)
	4.9	Hoogte van disselpoparm (min./max. hoogte) \blacklozen	h ₁₄ (mm)
	4.15	Laagste stand	h ₁₃ (mm)
	4.19	Totale lengte	l ₁ (mm)
	4.20	Lengte tot voorkant vorken	l ₂ (mm)
	4.21	Breedte totaal	b ₁ /b ₂ (mm)
	4.22	Vork afmetingen	s/e/l (mm)
	4.25	Breedte buitenzijde vork	b ₅ (mm)
	4.32	Bodemvrijheid, midden van wielbasis	m ₂ (mm)
	4.33	Breedte gangpad met pallets 1 000 mm x 1 200 mm breed	Ast (mm)
	4.34	Breedte gangpad met pallets 800 mm x 1 200 mm in lang	Ast (mm)
	4.35	Draairadius \bigcirc	W _a (mm)

560		4.4	
130		4.6	
735	1 200	4.9	
92		4.15	
1 843		4.19	
650		4.20	
700		4.21	
70	190	1 190	4.22
570		4.25	
20		4.32	
2 044		4.33	
2 054		4.34	
1 560		4.35	

PRESTATIES	5.1	Rijsnelheid met/zonder last	km/h
	5.2	Hefsnellheid met/zonder last \blacklozen	m/s
	5.3	Daalsnellheid met/zonder last \blacklozen	m/s
	5.8	Max. klimvermogen met/zonder last	%
	5.10	Bedrijfsrem	

6,0	6,0	5.1
0,09	0,10	5.2
0,17	0,15	5.3
8	20	5.8
Elektromagnetisch		5.10

MOTOR	6.1	Tractiemotor, S2 60 minuten belasting	kW
	6.2	Hefmotor, S3 6% belasting	kW
	6.3	Batterij volgens DIN 43531/35/36 A,B,C, nee	
	6.4	Batterijvoltage/-capaciteit bij 5-urig bedrijf	V/Ah
	6.5	Batterijgewicht (+/- 5%)	kg
	6.6	Energie verbruik VDI cycle	kWh/h

1,2		6.1
1,4		6.2
Nee		6.3
24	200	6.4
185		6.5
0,44		6.6

8.1	Besturing aandrijving	
8.4	Gemiddeld geluidsniveau bestuurder, op oorhoogte volgens DIN 12 053	dB(A)

MOSFET		8.1
<70		8.4

Specificatie van data is op basis van VDI 2198

Truck afmetingen

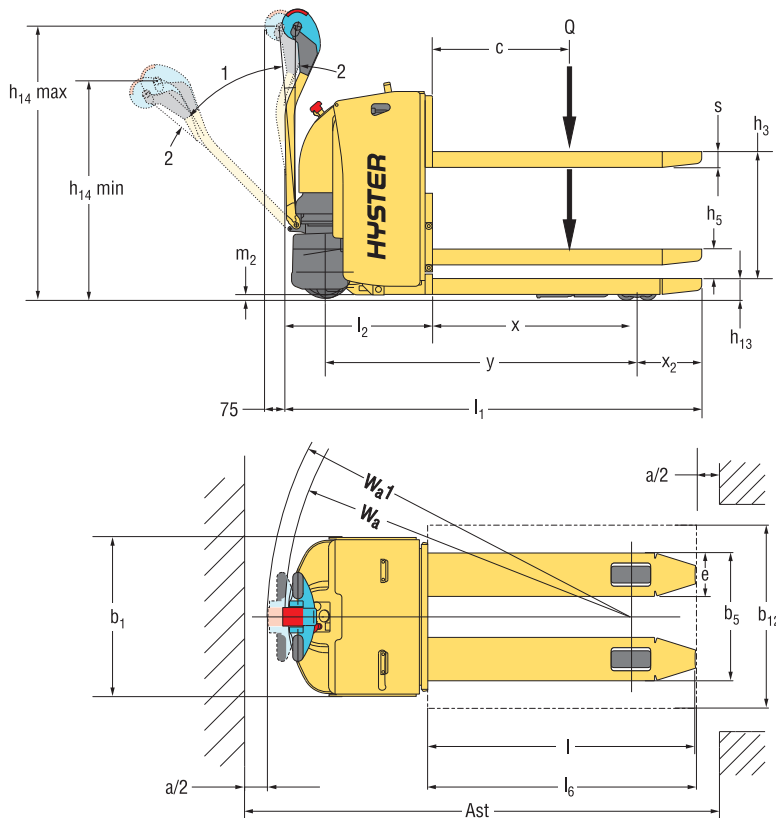

OPMERKING:

De specificaties worden beïnvloed door de staat van het voertuig, de uitrusting ervan en van de staat van het werkgebied. Als deze specificaties essentieel zijn, moet u de voorgenoemde toepassing met uw dealer bespreken.

- Met gegeven vorken op 105 mm
- ◆ Disselkoparm in verticale werkpositie (kruip snelheid)
- ❖ Hefhoogte basisarmen/vorken

Opmerking

Er moet voorzichtig met hoog geplaatste ladingen worden omgegaan. Wanneer het vorkenbord en/of de lading omhoog wordt gebracht, is de truck minder stabiel. Bestuurders moeten worden getraind en de instructies in de bedieningshandleiding opvolgen.

Hyster-producten kunnen zonder kennisgeving worden gewijzigd. De getoonde heftrucks kunnen zijn voorzien van optionele uitrusting.

CE -veiligheid:

Deze truck voldoet aan de huidige EU-vereisten.

Productkenmerken:

Betrouwbaarheid

- Het chassisontwerp heeft een volledig omsloten batterijcompartiment en is voorzien van een stalen batterijdeksel. Het batterijcompartiment is voorzien van een gelast vorkprofiel voor uitzonderlijke duurzaamheid.
- System met CANbus-communicatie zorgt voor minder stilstandtijd.
- Het P2.0HL-ontwerp is gebaseerd op de grotere familie van de Hyster pallettrucks, die zich wereldwijd al in zware toepassingen hebben bewezen.

Productiviteit

- Krachtige AC-tractiemotor levert excellente prestaties en meer verplaatste ladingen per uur.
- Voldoende laadcapaciteit met 2 000 kg op de laadarmen en 700 kg op de vorken.
- Hefcapaciteit tot 780 mm (inclusief initiële lift en extra vorklift).
- Extra vorklift voor precieze plaatsing van de lading.
- Smalle en korte chassisafmetingen voor een betere wendbaarheid in kleine ruimten.
- Als de disselkop rechtop staat, kan er met de kruipsnelheidsknop nog nauwkeuriger worden gemanoeuvreed.

Onderhoudsvriendelijkheid

- Onderhoudsintervallen van 12 maanden of 1 000 uur.
- De AC-aandrijfmotor is vrijwel onderhoudsvrij.
- Eenvoudig toegang tot belangrijkste onderdelen.

Ergonomie

- Specifiek ontworpen voor minder druk op de rug van de bestuurder tijdens het orderverzamenen of bij het aanvullen van planken.
- Laag gemonteerde en lange disselarm voor minder stuurkracht en gebruiksgemak.
- Ergonomische disselkop met praktische handgrepen en bediening voor alle richtingen, versnellen en heffen binnen het bereik van uw vingers.
- Eenvoudig af te lezen indicator voor multifunctioneel display (MDI), uurmeter, ontladingsindicator voor de batterij en noodstop-knop.

Lage cost of ownership

- Ontworpen met eerste prioriteit het comfort van de bestuurder, voor tevreden personeel en een korte doorlooptijd, waardoor de bedrijfsresultaten verbeteren.
- Een productieve oplossing met lage kosten voor orderverzamenen of voorraadaanvulling op laag niveau.
- Specifiek ontworpen voor de behoeften van kleinschalige winkelactiviteiten, bijvoorbeeld bij doe-het-zelfzaken of supermarkten.
- Optionele interne lader voor gemakkelijk opladen bij elk stopcontact, zodat de trucks aan het werk kunnen blijven.

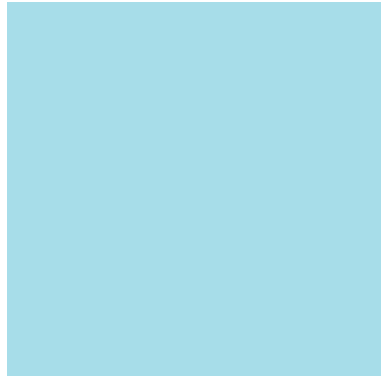

Sterke Partners, Solide Trucks voor Veeleisende Toepassingen, Overal.

Hyster heeft een complete range magazijntrucks, verbrandings- en elektrische heftrucks, container handlers en reachstackers.

Hyster is meer dan alleen een heftruckleverancier. Hyster wil een all-round partner zijn, die oplossingen biedt voor alle facetten op het gebied van intern transport:

Of het nu gaat om professioneel advies over het beheer van uw truckpark, volledige onderhoudsdiensten door vakbekwame technici of betrouwbare onderdelenlevering - op Hyster kunt u altijd rekenen.

Door ons uitgebreide netwerk van ervaren dealers bent u altijd verzekerd van deskundige, snelle service, op elke locatie. Bij onze dealers kunt u terecht voor advies over het meest kosteneffectieve financieringspakket en efficiënt beheerde onderhoudsprogramma's die u optimaal rendement bieden. Hyster biedt oplossingen voor al uw behoeften op het gebied van intern transport, zodat u zich kunt concentreren op het succes van uw onderneming, nu en in de toekomst.



Hyster Europe, Flagship House, Reading Road North, Fleet, Hants GU51 4WD, Engeland.

Tel: +44 (0) 1252 810261

Fax: +44 (0) 1252 770702

Email: infoeurope@hyster.com

Website: www.hyster.com/europe

Een divisie van NACCO Materials Handling Limited.

Hyster®, **HYSTER**®, Vista® en Monotrol® zijn handelsnamen van Hyster in de Verenigde Staten en in bepaalde andere landen.

Fortens™, Fortens™, Pacesetter VSM™, DuraMatch™, DuraMatch Plus™, TouchPoint™, TouchControl™, EZXchange & HSM™ zijn handelsmerken van Hyster Company in de Verenigde Staten en bepaalde andere landen.

